

MOTOR MARINO

# SDZ-280/SDZ-280R

6 cilindros en línea 272 CV (200 kW) 2300 RPM  
6 cilindros en línea 175 CV (129 kW) 1600 RPM

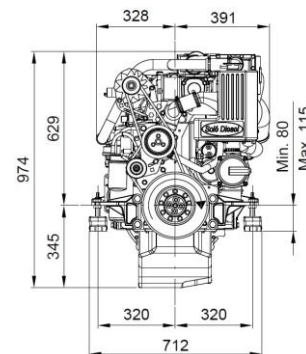
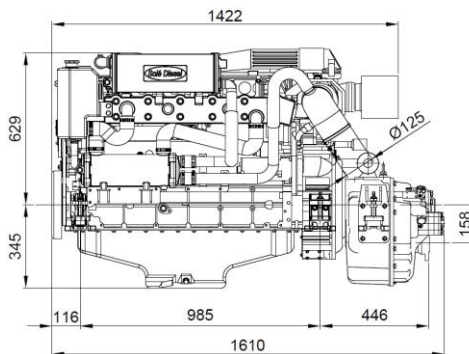

Motor SDZ-280 24V Inv.TM-265 2,09:1  
Motor SDZ-280R 24V Inv.TM-265 2,09:1

## Características generales

<b>Fabricante motor base</b>	Deutz	
<b>Tipo</b>	Diésel, 4 tiempos	
<b>Nº de cilindros</b>	6, en línea	
<b>Sistema de admisión</b>	Turboalimentado con intercooler	
<b>Diámetro x Carrera</b>	108 mm x 130 mm (4,25 in x 5,12 in)	
<b>Cilindrada total</b>	7146 cc	
<b>Relación de compresión</b>	17.5:1	
<b>Rating</b>	S2 (SDZ-280)	S1 (SDZ-280R)
<b>Potencia intermitente (ISO3046/1)</b>	272 CV (200 kW)	
<b>Potencia continua</b>	244,8 CV (180 kW)	175 CV (129 kW)
<b>RPM</b>	2300	1600
<b>Sistema de inyección</b>	Mecánica y directa	
<b>Motor de arranque</b>	24 V (4 kW)	
<b>Alternador</b>	55 A (24 V)	
<b>Máximo ángulo en funcionamiento</b>	10°	
<b>Sentido de rotación (visto del lado del volante)</b>	Antihorario	
<b>Sistema de refrigeración</b>	Intercambiador de calor por agua marina y circuito cerrado de liquido refrigerante	
<b>Peso en seco sin inversor</b>	680 Kg (1499,1 lb)	
<b>Diámetro int. manguera de agua salada</b>	42 mm (1,65 in)	
<b>Diámetro int. manguera aspiración gasoil</b>	12 mm (0,47 in)	
<b>Diámetro int. manguera retorno gasoil</b>	12 mm (0,47 in)	
<b>Diámetro int. manguera de escape</b>	125 mm (4,92 in)	
<b>Certificaciones</b>	-	
<b>Cumplimiento de emisiones</b>	A consultar	

## Curvas de rendimiento

Par en el cigüeñal

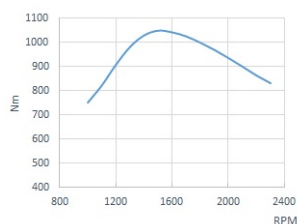

S2 (SDZ-280)

Potencia. Según ISO 3046/1

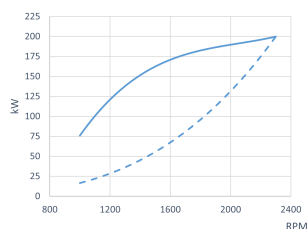

Potencia Motor

Potencia Propulsor

Consumo combustible

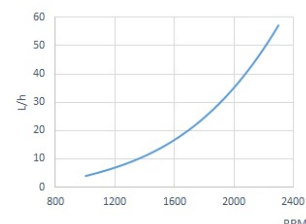

1 kW  $\cong$  1,36 CV 1 kW  $\cong$  1,36 HP (metric) 1 kW  $\cong$  1,36 CH

Rating S2 y S1, detallados en el documento Ratings - Solé Diesel Propulsion Engines

## Panel



### Panel SVT 30 Standard

Tacómetro con cuenta horas
Indicador temperatura del refrigerante
Testigo precalentamiento
Alarma batería
Alarma de alta temperatura del refrigerante
Alarma de baja presión de aceite
Llave de 5 posiciones
Indicador presión de aceite
Indicador de voltaje

## Accesorios

### Equipamiento de serie

Panel de instrumentos SVT 30
Alargo de cableado eléctrico de 4 mtr.
Bomba de extracción de aceite
Manual del propietario y despiece

### Equipamiento opcional y kits

Instalación doble cuadro de instrumentos
Doble alternador
Sistema eléctrico libre masa
Sistema de escape seco
Refrigeración por quilla
Eje o polea toma de fuerza
Toma de calentador
Grupo propulsor: hélice, eje, bocina
Filtros de agua y gasoil
Mangueras de agua, escape y gasoil

## Inversores

Modelo	Tipo	Ángulo de salida	Reducciones (recreo)	Reducciones(trabajo)	Peso motor con inversor
DMT-100HL	Hidráulico	0°	-	4.07:1-4.50:1-4.95:1-5.29:1	957 Kg (2109 Lbs)
DMT-100IV	Hidráulico	14°	-	2.12:1	842 Kg (1856 Lbs)
TM-1200A	Hidráulico	7°	1.44:1-2.00:1-2.30:1	1.44:1-2.00:1	807 Kg (1779 Lbs)
TM-265	Hidráulico	0°	1.50:1-2.09:1-2.82:1	-	858 Kg (1891 Lbs)
TM-265A	Hidráulico	7°	1.44:1-2.00:1-2.30:1	-	858 Kg (1891 Lbs)
TM-360	Hidráulico	0°	-	3.50:1-4.00:1	1111 Kg (2449 Lbs)

Distribuidor autorizado

**Alvarez**  
**Riveira**

REFERENCIA DE FICHA TÉCNICA: FA1086ES000001

www.solediesel.com  
info@solediesel.com



Planos detallados, folletos y manuales están disponibles en la web solediesel.com. Todos los derechos reservados. Las especificaciones técnicas y la presentación están sujetas a variaciones y cambios sin previo aviso. Información no contractual.

